

Abbildungen, Beschreibungen und Spezifikationen: Die Angaben in diesem Katalog entsprechen dem Stand der Drucklegung. Irrtümer vorbehalten. Ford entwickelt seine Produkte ständig weiter und behält sich das Recht vor, Spezifikationen, Farben und Preise der hier abgebildeten und beschriebenen Fahrzeugmodelle und Artikel jederzeit zu ändern. Ihr Ford Händler hält jederzeit aktuelle Informationen hierüber für Sie bereit. Ford Fahrzeuge, die außerhalb der Bundesrepublik Deutschland angeboten werden, können bezüglich Technik und Ausstattung abweichen. Einige Abbildungen zeigen schematische Darstellungen der Ladefähigkeit. Bitte beachten Sie, dass Ladung für den allgemeinen Fahrbetrieb zu sichern ist. Die in diesem Katalog abgebildeten Fahrzeuge sind teilweise mit Wunschausstattung bzw. Zubehör gegen Mehrpreis ausgerüstet. Unter Umständen sind einige der abgebildeten Fahrzeugmerkmale nur als Wunschausstattung verfügbar. Die Lieferbarkeit aller Modelle, Ausstattungsvarianten und Farbkombinationen kann nicht garantiert werden. **Hinweis:** Einige der abgebildeten Fahrzeuge sind Vorserienmodelle und / oder computergeneriert. Deshalb kann das Design / die Ausstattung der endgültigen Version Abweichungen zum Katalog aufweisen. Der Katalog enthält sowohl Original Ford Zubehör als auch Produkte ausgesuchter Lieferanten, die unter ihrem jeweiligen Markennamen gezeigt werden. Diese Produkte unterliegen den eigenen Garantiebedingungen der jeweiligen Hersteller. Die Ford-Werke GmbH übernimmt für diese Produkte keine Garantie. Die Bluetooth® Wortmarke und Logos sind Eigentum von Bluetooth SIG Inc. Die Nutzung dieser Markenzeichen durch die Ford-Werke GmbH oder zugehörige Unternehmen, erfolgt auf Grundlage einer Lizenz. Andere Marken sind Eigentum der jeweiligen Inhaber.

FordTouneoConnect

Feel the difference



Wenn Sie diese Broschüre nicht mehr benötigen, geben Sie sie bitte weiter oder entsorgen Sie diese im Altpapier.



Ford und Aral (BP) - Strategische Partner

Ford-Werke GmbH, Köln
Nutzfahrzeugabteilung
(2997122)
BJN 306308. FoE G52E.
PN 977516/1009/3.6m/DEU de
Oktober 2009.
© Ford Motor Company Limited.

www.ford.de



Touneo Connect Fahrer
half diesen Jet startklar zu
machen



Fühlen Sie sich auch etwas unwohl, wenn Sie die Fliesen auf der gegenüberliegenden Seite sehen? Dann sprechen wir dieselbe Sprache.

So wie wir sind auch Sie davon überzeugt, dass Sie gute Arbeit leisten. So wie bei uns ist es auch bei Ihnen eine Frage des Stolzes.

Deshalb haben wir uns zum Ziel gesetzt, mit unseren Nutzfahrzeugen – und den zugehörigen Serviceangeboten – dazu beizutragen, dass Ihr Unternehmen immer wie am Schnürchen läuft.

Das ist einfach eine Frage der Professionalität. Sie würden von uns auch nicht weniger erwarten.



Ford Tourneo Connect

Wenn Ihr Fahrzeug hart arbeiten muß und ebenso in Ihrer Freizeit genutzt werden soll, dann ist die richtige Auswahl für Sie doppelt so wichtig.

Mit kurzem oder langem Radstand, einem attraktiven Interieur sowie einer flexiblen Kombination von Passagier- und Laderaum, ist der Ford Tourneo Connect die perfekte Lösung, um das Nützliche mit dem Angenehmen zu verbinden.



Das Multitalent

Ein voller Arbeitsterminkalender oder ein Wochenendausflug mit Familie und Freunden? Mit dem aufsehenerregenden Ford Tourneo Connect sind Sie für beides bestens gerüstet.

Wenn Sie Werkzeuge, Waren oder Material transportieren möchten, klappen Sie die 60:40 geteilte Fondsitzebank einfach nach vorne. Befinden sich die Fondsitzebänke in Normalposition, so haben bis zu acht Personen im Fahrzeug reichlich Platz, um komfortabel und stilvoll an ihr Fahrziel zu gelangen.



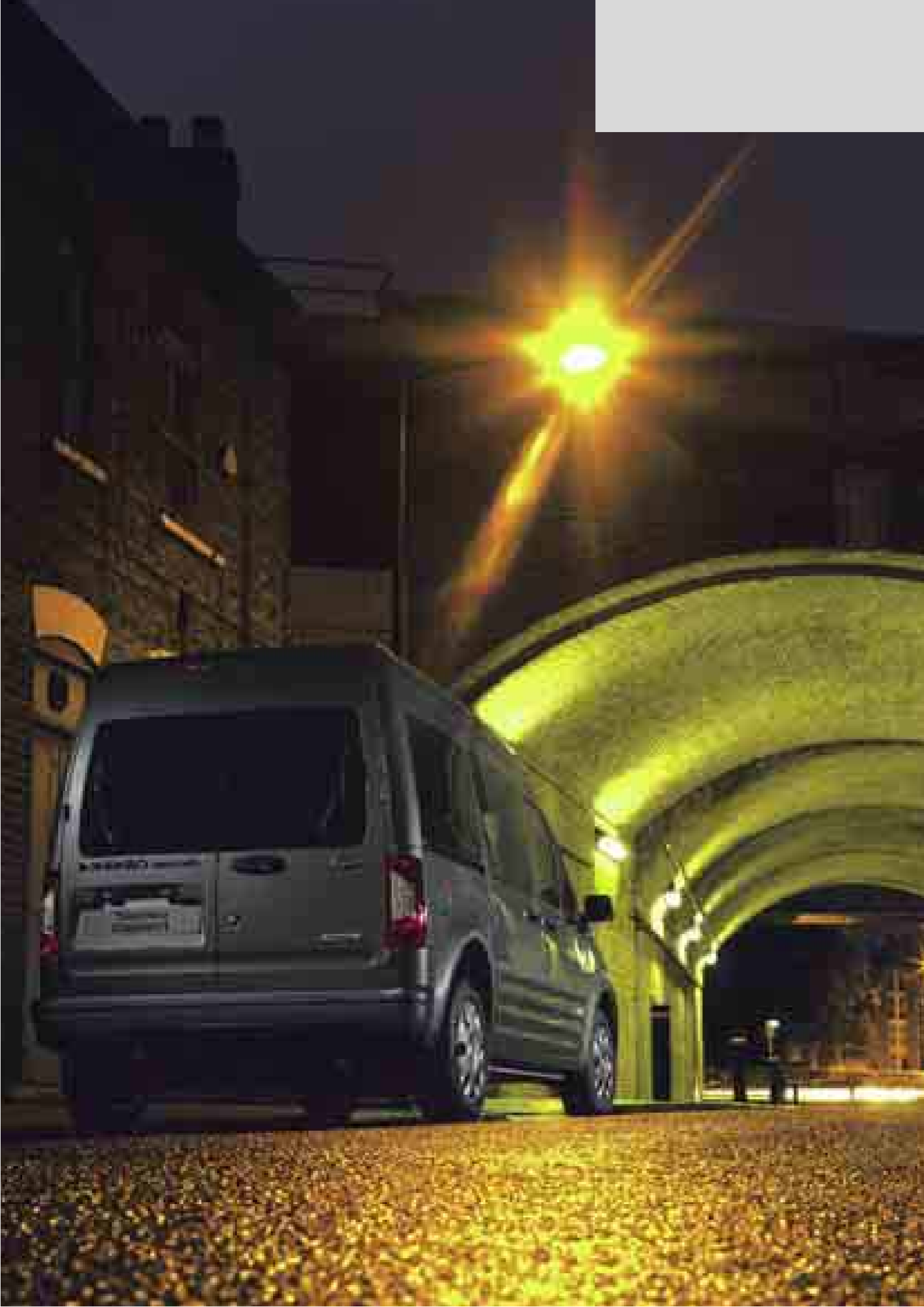

Sicherheit sollte man niemals als gegeben hinnehmen, besonders dann nicht, wenn es um den Personentransport geht. Zum Schutz des Wertvollsten - unseres Lebens - wurde der Ford Tourneo Connect mit umfassenden Sicherheitssystemen ausgestattet.

Sicherheitsausstattung und Fahrzeugsicherung

Ausgestattet mit der bekannt hohen Lebensdauer und den herausragenden Nutzfahrzeugeigenschaften des Ford Transit verfügt der Ford Tourneo Connect über die aktuellsten Sicherheitssysteme, die auf dem Markt verfügbar sind. Bei der Entwicklung der Karosseriestruktur, einschließlich der energieabsorbierenden Knautschzonen und dem maximalen Insassenschutz, wurden modernste Computermodelle eingesetzt.

Hoch belastbare Stahlstreben in den Vordertüren schützen bei einem Seitenaufprall, während der Borstahlträger hinter dem vorderen Stoßfänger so gestaltet wurde, dass im Falle einer Kollision die Energie von den Insassen weggeleitet wird.

Serienmäßige Sicherheitsausstattung:

- Fahrer- und Beifahrer-Airbag*
- Automatik-Sicherheitsgurte mit Stopper vorn, höhenverstellbar
- Sicherheitsgurtstrafer vorn, Fahrerseite
- Antiblockier-Bremssystem (ABS) mit elektronischer Bremskraftverteilung (EBD) und vier Scheibenbremsen
- ISOFIX-Halterungen an der ersten Fondsitzebank
- Anti-Dive-Sicherheitssitze, vorn
- Höhenverstellbare Kopfstützen
- Dritte Bremsleuchte
- Notbremslicht
- Tagfahrlicht, permanent
- Warnsystem für nicht angelegten Fahrersicherheitsgurt

Optionale Sicherheitsausstattung:

- Seitenairbags vorn* (Standard bei Limited)
- Elektronisches Sicherheits- und Stabilitätsprogramm (ESP)
- Park-Pilot-System hinten (Standard bei Limited)

Serienmäßige Sicherungsausstattung:

- Elektronische Wegfahrsperre PATS (Passive Anti-Theft System)
- Einbruchhemmende Sicherheitsschlösser mit verstärkten Sperrplatten
- Einzigartiges 'lock-in-latch'-Schließsystem ohne Kabel und Gestänge zwischen Schloss und Sperre
- Motorhaubenschloß im Kühlergrill
- Geschützte Unterbringung des Ersatzrades
- Von außen sichtbare Fahrgestellnummer
- Zentral-/Doppelverriegelung mit Fernbedienung

Optionale Sicherungsausstattung:

- Diebstahl-Alarmanlage
- Zweiter Fernbedienungsschlüssel für Zentral-/Doppelverriegelung (Standard bei Limited)

*Hinweis: Ein Babysitz darf nicht auf dem Beifahrersitz installiert werden. Aus Sicherheitsgründen muss der Babysitz auf den Rücksitzen angebracht werden.

Seitenairbags vorn*
bieten zusätzlichen Schutz im Falle eines Seitenaufpralls (serienmäßig bei Limited).

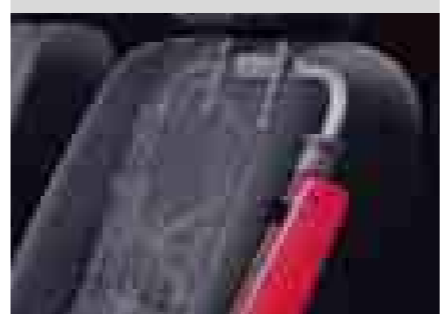

ISOFIX-Halterung
ISOFIX-Halterung für zwei ISOFIX-fähige Kindersitze in der ersten Fondsitzeihe (serienmäßig).

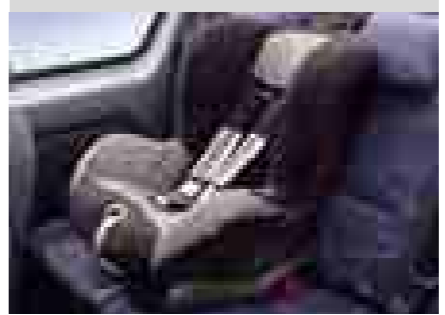

Insassenschutz
Fahrer- und Beifahrerairbag* (serienmäßig)





So beeindruckend seine Fahrleistungen auch sein mögen, die größte Stärke des Ford Tourneo Connect liegt in seiner Flexibilität. Mal ist er ein komfortabler Personenbeförderer, einige Minuten später ein geräumiger Transporter.

Der flexible Personentransporter

Kurzer Radstand, flaches Dach

Langer Radstand, hohes Dach



Der Ford Tourneo Connect vereint die Leistung eines Nutzfahrzeugs mit einem Pkw-ähnlichen Fahrerlebnis. Zwei unterschiedliche Radstände, ein leicht zugängliches Interieur, vielfältige Sitzvarianten und die diversen Einsatzmöglichkeiten des vielseitigen Ford Tourneo Connect lassen keinen Wünsche offen.

Taxi- und Transportunternehmen freuen sich über sparsame Dieselmotoren und komfortable Sitze, während Inhaber kleinerer Unternehmen und Menschen mit Behinderung die weit öffnenden Türen und den vielseitigen Innenraum zu schätzen wissen.

Highlights der Kombi-Ausstattung:

- Drei Ausstattungsvarianten: Basisversion, Trend und Limited (Limited nur für kurzen Radstand)
- Heckschwingtür für kurzen Radstand
- Doppelflügelhecktür für langen Radstand; optional auch für Basisversion und Trend mit kurzem Radstand
- 1,8 l Duratorq TDCi-Dieselmotor, 66kW/(90PS)/220Nm oder 81kW/(110PS)/280Nm
- Maximales Laderaumvolumen 3,4 m³ (langer Radstand)
- Schiebetür rechts und links (bei Trend und Limited), rechts bei Basisvariante
- 5-Sitzer mit kurzem oder langem Radstand; optional 8-Sitzer mit langem Radstand
- Rücksitzbank 60:40 geteilt, fest eingebaut, klappbar, vertikal aufstellbar inklusive ISOFIX-Halterungen
- zweite 3er-Rücksitzbank bei langem Radstand optional
- Zentral-/Doppelverriegelung mit Fernbedienung

Großzügiger Gepäckraum

Platz für Ihr Gepäck, selbst wenn alle fünf Sitzplätze belegt sind.



12-Volt-Anschluß im Fahrzeugfond

Ein serienmäßiges Detail der Limited-Ausstattung für den Komfort der Fondpassagiere.



Wandlungsfähiger Innenraum

Stets genügend Raum, sowohl für die Ladung als auch zum komfortablen Passagiertransport.



Ford Tourneo Connect mit langem Radstand

Trotz seiner überschaubaren Außenmaße ist der Ford Tourneo Connect mit langem Radstand in der Lage, bis zu acht Personen inklusive Gepäck komfortabel an ihr Ziel zu bringen. Zwei seitliche Schiebetüren ermöglichen den bequemen Zugang zur zweiten Rücksitzreihe (optional).

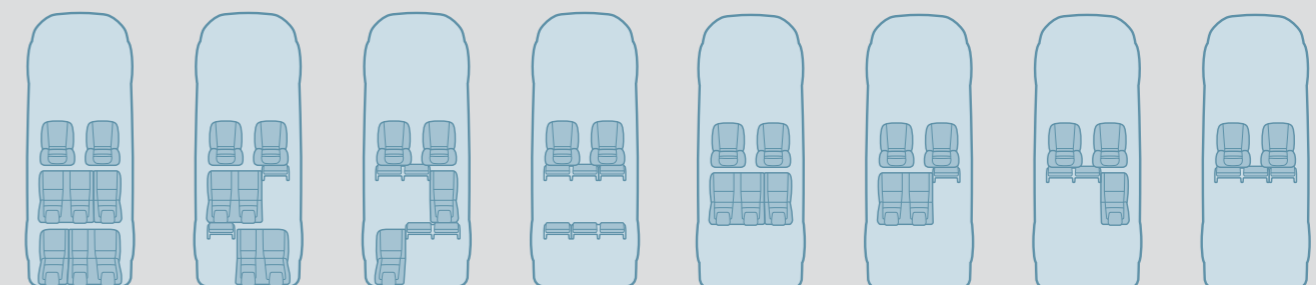

Tourneo Connect Basisausstattung

Abgebildete Außenfarbe:
Avalon-Grau Metallic (optional)



Schick, strapazierfähig und geräumig, so präsentiert sich der Ford Tourneo Connect. Bereits ab der Basisversion verfügt er über eine umfassende serienmäßige Ausstattung, die unter anderem ein Antiblockier-Bremssystem (ABS), Servolenkung, elektrische Fensterheber vorn, Zentral-/Doppelverriegelung mit Fernbedienung sowie einen Radio-CD-Player beinhaltet.

Außenausstattung:

- Kunststoffstoßfänger, dunkelgrau
- Radkasten-Kantenschutz, Kunststoff
- Seitenschutzleisten, dunkelgrau
- Stahlräder 6J x 15 mit 195/65 R15 Reifen und Radzierblenden
- Fensterheber vorn, elektrisch
- Scheinwerfer-Abblendlicht mit Ausschaltverzögerung
- Schiebetür rechts
- Wärmeschutzverglasung leicht getönt

Innenausstattung:

- Sitzpaket-Auswahl (optional) für 5- oder 8-Sitzer
- manuelle Fahrersitzhöhenverstellung, Armlehne und Lendenwirbelstütze
- Ablagefach unter Beifahrer-Variositz
- Gepäckraumabdeckung starr, faltbar
- Verzurrösen im Gepäckraum
- Kartentaschen an Vordersitzlehnen
- Lenksäule in Höhe und Reichweite einstellbar
- Lenkrad im 4-Speichen-Design
- Lüftungsdüsen vorn mit chromfarbenen Einfassungen
- Umlufschaltung
- Zusatzheizung
- Audiosystem 6000CD mit Fernbedienung
- Aux-Eingang und 12-Volt-Anschluß vorn



Audio-Fernbedienung an der Lenksäule

So behalten Sie das Lenkrad auch bei der Audiobedienung unter Kontrolle (serienmäßig).



Gepäckraum-Kunststoffboden

Er schützt sowohl Ihr Gepäck als auch das Fahrzeug (serienmäßig).



Zentral-/Doppelverriegelung mit Fernbedienung

Bequem und sicher (serienmäßig)



Scheinwerfer-Abblendlicht mit Ausschaltverzögerung

verzögert das Ausschalten des Tagfahrlichts bei geparktem Fahrzeug um 30 Sekunden (serienmäßig).



Seitliche Schiebetür rechts

(serienmäßig); rechts und links serienmäßig ab Trend



Elektrische Fensterheber vorn

(serienmäßig)



Tourneo Connect Trend

Abgebildete Außenfarbe:
Avalon-Grau Metallic (optional)

Der Ford Tourneo Connect Trend überzeugt durch die gelungene Kombination von zweckmäßigen und eleganten Ausstattungsdetails.



Außenausstattung (zusätzlich zur Basisausstattung):

- Radzierblenden im "Trend"-Design
- Stoßfänger in Wagenfarbe
- Nebelscheinwerfer
- Frontscheibe und Scheibenwaschdüsen beheizbar
- Heckscheibenwischwaschanlage
- Außenspiegel elektrisch einstellbar und beheizbar
- Schiebetür, links

Innenausstattung (zusätzlich zur Basisausstattung):

- Sitzpolster "Brillant-Blau" mit zweifarbigen Armaturenräger
- Klimaanlage
- Leseleuchte, vorn
- Lenkrad im 4-Speichen-Design mit chromfarbenen Einsätzen
- Schaltknäuf mit aluminiumfarbenen Einlagen
- Audio-Blende im "Triton"-Design



Klimaanlage
mit Umluftschaltung (serienmäßig)



Innenraum-Design
Die Trend-Innenausstattung mit aluminiumfarbenen Design-Akzenten (serienmäßig).

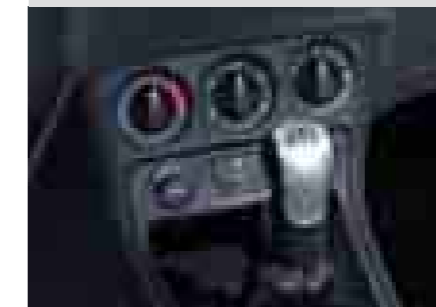

Höhenverstellbarer Fahrersitz
mit Armlehne und Lendenwirbelstütze (bereits ab Basisversion serienmäßig)

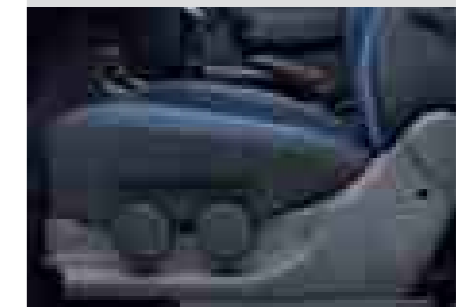

Bordcomputer
mit Verbrauchs- und Kilometerangaben, Außentemperaturanzeige und Warnton bei Frost (optional)



Nebelscheinwerfer
Bessere Sicht bei schwierigen Wetterverhältnissen (serienmäßig).



Außenspiegel elektrisch einstellbar und beheizbar
(serienmäßig)



Tourneo Connect Limited (kurzer Radstand)

Abgebildete Außenfarbe:
Noisette Metallic (optional)



Werfen Sie alte Konventionen mit dem Ford Tourneo Connect Limited stilvoll über Bord. Diese exklusive Ausstattungsvariante hebt sich durch individuelles Styling und familienfreundliche Praktikabilität wohltuend von der Masse ab.

Außenausstattung (zusätzlich zur Trend-Ausstattung)

- Außenspiegel teillackiert, im PKW-Design
- 4 Leichtmetallräder 6 1/2 J x 16" mit Diebstahlschutz
- Kühlergrill im "Platinum"-Design mit Motorhauben-Chromleiste
- Seitenschutzleisten mit Chromleiste
- Seitentürgriffe in Wagenfarbe
- Scheibenwischer mit Regensensor
- Park-Pilot-System, hinten
- Wärmeschutzverglasung, stark getönt

Innenausstattung (zusätzlich zur Trend-Ausstattung)

- Seitenairbags vorn*
- Innenspiegel automatisch abblendend
- Bordcomputer
- Lederlenkrad
- Mobiltelefon-Vorbereitung "Bluetooth"
- Tablets an den Vordersitzlehnen
- Rollo-Gepäckraumabdeckung
- 12-Volt-Anschluß im Fond und Gepäckraum
- Ablagesystem, flexibel mit Dachablagekonsole

Abweichend zu Trend:

- "Biscuit" farbene Innenraumverkleidung
- Sitzbezugstoff Mondus Biscuit/Papercut-Türkis
- zweifarbiger Armaturenräger dunkelgrau/Biscuit

*Hinweis: Ein Babysitz darf nicht auf dem Beifahrersitz installiert werden. Aus Sicherheitsgründen muss der Babysitz auf den Rücksitzen angebracht werden.



Mittige Dachablagekonsole
mit Innenraumrückspiegel (serienmäßig)

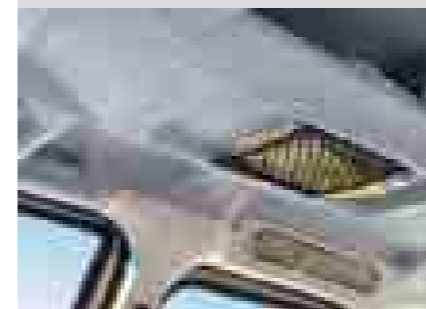

Gepäckraumabdeckung
kombiniert mit einem flexiblen Gepäckraumnetz (serienmäßig)



Permanentes Tagfahrlicht und Frontscheibenwischer mit Regensensor
serienmäßig für Ihre Sicherheit



Tablets an den Vordersitzlehnen
perfekt geeignet für Spiele oder einen kleinen Imbiss (serienmäßig)

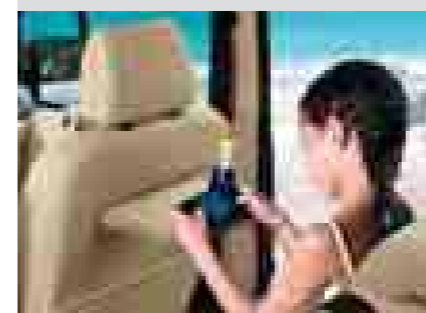

Das elektronische Sicherheits- und Stabilitätsprogramm (ESP)
mit Sicherheits-Bremsassistent (EBA) macht Ihre Fahrt noch sicherer (optional)



Automatisch abblendender Innenspiegel
(serienmäßig)





Zeigen Sie Individualität und gestalten Sie mit unserem breiten Angebot an Wunschausstattung und Zubehör Ihren neuen Ford Tourneo Connect noch praktischer und komfortabler.

Zubehör

Bosch Park-Pilot-System

Beim Rangieren helfen vier Sensoren, den Abstand zwischen Fahrzeugheck und Hindernis sicher einzuschätzen. (Wunschausstattung und Zubehör)

Anhängevorrichtung (ohne Abbildung)

Die Anhängervorrichtung bietet die Möglichkeit, motorabhängig bis zu 1.110 kg zu ziehen. Mit 7- oder 13-poligem Elektrobausatz. (Wunschausstattung und Zubehör, nicht verfügbar für 8-Sitzer und Limited)

Dachgrundträger

Der Dachgrundträger dient als Befestigungsgrundlage für verschiedene Aufsätze, z.B. Fahrradträger, Skiträger, Dachboxen etc. (Zubehör)

Thule Dachbox

Von einem der renommiertesten Hersteller von Dachträgersystemen. Für den Transport einer Vielzahl verschiedener Gegenstände und deren Schutz vor Diebstahl und Witterung. (Zubehör, verfügbar in verschiedenen Größen)

Schmutzfänger

Verfügbar als Satz für vorn oder hinten. (Zubehör)

ClimAir® Windabweiser

Die Windabweiser ermöglichen es, die Fahrt mit geöffneten Seitenfenstern zu genießen - selbst bei leichtem Regen. (Zubehör)



Twinny Load Fahrradträger

Twinny Load Fahrradträger für Anhängervorrichtungen sind in verschiedenen Größen, für zwei bis vier Fahrräder, erhältlich. Teilweise mit Abklappmechanismus, um den Zugang zum Gepäckraum zu ermöglichen - selbst wenn Fahrräder auf dem Träger befestigt sind. (Zubehör)



Waeco Kühlbox

Hochleistungs-Kühlbox, kühlt auf bis zu 1°C (max. 30° C unter Umgebungstemperatur. Wärmt auf bis zu 65°C, mit integriertem 230 V AC-Anschluss. (Zubehör)

Hinweis: Die Bluetooth Wortmarke und Logos sind Eigentum der Bluetooth SIG, Inc. Die Verwendung dieser Marken durch die Ford Motor Company Limited und ihrer Beteiligungsgesellschaften erfolgt unter Lizenz. Andere Warenzeichen und Handelsnamen sind Eigentum ihrer jeweiligen Hersteller. **Hinweis:** Nach der Straßenverkehrsordnung ist dem Fahrzeugführer während der Fahrt die Benutzung eines Mobiltelefons ohne Freisprecheinrichtung untersagt.

GT-Streifen für Motorhaube und Stoßfänger* (Zubehör)



Kombi Sport

Stylingelemente für Stoßfänger vorn und hinten*

Silberfarben. (Zubehör)

18 Zoll Leichtmetallräder

Leichtmetallräder im 5-Speichen-Design und Räder 225/40 R18. (Zubehör)

Dachspoiler in Wagenfarbe*

(Zubehör)

Auspuffblende*

Doppel-Auspuffblende, eckig, chromfarben. (Zubehör)

Seitenschürzen*

(Zubehör)

*Von MS Design. Hinweis: Produkte ausgesuchter Lieferanten, die unter ihrem jeweiligen Markennamen gezeigt werden, unterliegen den eigenen Garantiebedingungen der jeweiligen Hersteller. Die Ford-Werke GmbH übernimmt für diese Produkte keine Garantie.

Waeco Rückfahrkamera

Die Rückfahrkamera mit Infrarotsensoren und 5" LCD Bildschirm ermöglicht das sichere Überblicken des Bereiches hinter dem Fahrzeug bei Tag und Nacht. Das System wird durch Einlegen des Rückwärtsganges aktiviert und kann manuell abgeschaltet werden. (Zubehör)



17 Zoll Leichtmetallräder

17 Zoll Leichtmetallräder im 9x2-Speichen-Classic-Design (Bestell-Nr. 1219926) und Reifen 205/50 R17. (Zubehör)



Parrot Freisprecheinrichtungen

Ihr Ford Partner bietet verschiedene Parrot Bluetooth® Freisprechanlagen an. Sie werden mit dem werkseitig eingebauten Audiosystem verbunden. Abgebildet ist ein Parrot CK3200 LS-Colour. Es zeigt Mobiltelefon-Informationen und besitzt integrierte Spracherkennung sowie automatische Telefonbuch-Synchronisation. (Zubehör)



Britax Römer Kindersitz

Erhältlich für Kinder unterschiedlichen Alters und Gewichts, teilweise auch mit ISOFIX-Befestigungssystem. (Zubehör)

A-Säulen-Halterung für mobile Navigationsgeräte

Praktische, sichere Befestigung für ausgewählte Navigationsgeräte von Garmin, Becker und TomTom. Die Halterung wird an der A-Säule befestigt und die Kabel werden unsichtbar verstaut. Die passenden Navigationsgeräte und Adapter sind bei Ihrem Ford Partner erhältlich (Zubehör).



Pioneer Avic F900BT

Multi-Sensor Navigations-, Unterhaltungs- und Kommunikationssystem. Mit europaweiter Routenplanung, DVD Video and CD Wiedergabe, Bluetooth® Freisprecheinrichtung, USB/SD Anschluß und iPod®/iPhone® Kompatibilität. (Zubehör)



Zum Schutz der zukünftigen Generationen

Wir alle beginnen langsam zu verstehen, welche Auswirkungen die Mobilität auf den Klimawandel hat. Zwar können wir die Dinge nicht von heute auf morgen ändern, aber wir setzen uns engagiert dafür ein, neue Lösungen zu entwickeln.

Zeit für Veränderungen

Unsere neueste Motorenpalette erfüllt die Euro-4-Norm. Die Duratorq TDCi-Dieselmotoren entwickeln jetzt mehr Drehmoment bei deutlich geringerem Schadstoffausstoß. Unser 2,3-Liter-Duratec-Motor kann auf Flüssiggasbetrieb (LPG) oder Erdgasbetrieb (CNG) umgerüstet werden.

Mehrere Modelle in der Modellpalette von Ford sind auf Wunsch mit Flexfuel-Motor erhältlich, der den Schadstoffausstoß gegenüber herkömmlichen Benzinmotoren um 30 bis 80** Prozent reduziert.

Der Schutz unserer Zukunft

Mit unserem „Product Sustainability Index“, einem Managementtool für nachhaltiges Design, richten wir uns auf die ökologischen, sozialen und ökonomischen Auswirkungen, die unsere Fahrzeuge ab den frühesten Stadien ihrer Entwicklung besitzen.

Wir arbeiten an einer breiten Vielfalt von Fahrzeugtechnologien – von Biokraftstoffen bis hin zu Hybridlösungen und sauberen Dieselmotoren sowie, auf langfristige Sicht, Wasserstoff-Brennstoffzellentechnologie mit dem Potenzial eines annähernd ausbleibenden CO₂-Ausstoßes.

Die Optimierung unserer Produktionsanlagen

Wir setzen uns fortwährend dafür ein, die Auswirkungen unserer Anlagen auf die Umwelt zu minimieren. Dies umfasst unter anderem Pionierarbeit im Bereich der anlageninternen Energiegewinnung aus Solar- und Windkraft sowie die Einführung von Produktionsprozessen und die vollständige Zertifizierung anhand des internationalen Standards für Umweltmanagementsysteme, ISO 14001. Dies führte bereits durch Einsparungen innerhalb des Bedarfs an Energie, Wasser, Materialien und Abfallbeseitigungsmaßnahmen zu einer verbesserten Umweltverträglichkeit.

Optimales Recycling

Im Sinne der Nachhaltigkeit enthalten viele unserer Komponenten recycelte und erneuerbare Bestandteile. Alle Fahrzeuge von Ford sind gemäß ISO 22628 zu mindestens 85 % recycelbar und zu mindestens 95 % verwertbar. Wir bieten unseren Kunden eine kostenlose Rücknahmeoption für entsprechende Altfahrzeuge. Alle unsere Rücknahmestellen besitzen eine umfassende Lizenzierung und müssen zusätzliche Qualitätsstandards von Ford im Hinblick auf die professionelle Annahme, Behandlung und Wiederverwertung von Altfahrzeugen erfüllen.

Diese Broschüre wurde auf Papier gedruckt, dessen Fasern aus nachhaltiger Forstwirtschaft gewonnen und über einen zu 100 % chlorfreien (TCF) Prozess gebleicht wurden.
*Je nach eingesetzten Rohstoffen und Produktionsprozessen. (Quelle: EUCAR CONCAWE-Studie.) Ford unterstützt die nachhaltige Produktion von Biokraftstoffen.

Bank- und Serviceleistungen

Unsere Finanzierungs-, Leasing-, Versicherungs- und Serviceangebote haben nur ein Ziel: Ihnen die Mobilität zu erleichtern.

Ford Bank

Wir erfüllen Ihren Wunsch nach individueller Mobilität. Ihr Wunschfahrzeug, eine maßgeschneiderte Finanzierung oder ein attraktives Leasingangebot, intelligente Mobilitätspakete sowie eine Versicherung speziell für Ford Fahrzeuge: das alles bietet Ihnen der Ford Partner direkt vor Ort. Schnell und unkompliziert können Sie dort alle Formalitäten gleich beim Kauf erledigen; der Ford Partner ist online mit der Ford Bank verbunden und gewährleistet eine kompetente Beratung.

Die Ford Bank sorgt mit attraktiven Dienstleistungen rund ums Automobil für mehr Spielräume und für Ihre neue Mobilität.

Unsere Leistungspalette reicht von der **Klassischen Finanzierung** über das moderne Finanzierungskonzept **Ford Auswahl-Finanzierung, Leasing** und Service-Paketen bis zur **Ford Auto-Versicherung*** mit individuellen Produktbausteinen.

* Versicherer: GARANTA Versicherungs-AG

Über unseren Geschäftsbereich **Ford Business Partner*** offerieren wir Firmenkunden darüber hinaus individuelle Dienstleistungskonzepte für die Fahrzeugflotte.

* Vertragspartner: ALD AutoLeasing D GmbH

Verlassen Sie sich auf die Ford Bank, wenn Sie den Entschluss zu Ihrem neuen Ford gefasst haben. Wir sind Ihr idealer Finanzpartner, wenn es um das Thema „Geld und Auto“ geht. Produkte und Konditionen sind ebenso überzeugend wie der Service, der für alle Mitarbeiter der Ford Bank im Mittelpunkt steht.

Serviceangebote

Ford Assistance Die Mobilitätsgarantie für PKW und Transit ist in der zweijährigen Ford-Neuwagengarantie enthalten. Der Ford Ranger hat eine dreijährige Mobilitätsgarantie. Die Ford Assistance sichert die Mobilität von maximal neun Fahrzeuginsassen in Deutschland und fast allen europäischen Ländern. Sie umfasst u.a. Abschlepp- und Hotelkosten.

Ford Protect Garantie-Schuttbrief plus (FGS plus) Zusätzliche Sicherheit nach Ablauf der zweijährigen Ford-Neuwagengarantie bietet der Ford Protect Garantie-Schuttbrief plus (FGS plus). Der FGS plus schützt Sie vor unerwarteten Reparaturkosten und beinhaltet die Ford Assistance. Maßgeschneidert für Ihre Bedürfnisse bieten wir Ihnen verschiedene Ford Protect Garantie-Schuttbrief plus Varianten an.

Ford A1 Euro-Garantie Sie bietet optimalen Schutz für Ihren Gebrauchtwagen, bis zu 36 Monate, europaweit, ohne Kilometerbegrenzung, inklusive Mobilitätshilfe. Beim Gebrauchtwagenkauf beträgt die Basislaufzeit wahlweise 12 bzw. 24 Monate, mit der Möglichkeit der Garantieverlängerung. Die Ford A1 Euro-Garantie gibt es auch im Anschluss an den Ford Protect Garantie-Schuttbrief und die Ford-Remarketing-Garantie.

Garantie gegen Durchrost Sie erhalten ab Beginn der Ford-Neuwagengarantie eine Garantie gegen Durchrost von Karosserieteilen beim Ford Transit Connect und Ford Tourneo Connect von 10 Jahren, beim Ford Transit und Ford Tourneo von 8 Jahren und beim Ford Ranger von 6 Jahren. Um sie zu erhalten, muss bei Ihrem Fahrzeug regelmäßig eine Korrosionsschutzkontrolle durchgeführt werden.

Ansprechpartner

Ford Kundenzentrum Falls Sie direkt mit uns sprechen möchten, erreichen Sie uns telefonisch unter 0221 903-3333*.

* Dieser Anruf ist gebührenpflichtig. Die Gebühren sind abhängig vom jeweiligen Telefonanbieter.

Ford Assistance Die Pannenhilfe erreichen Sie innerhalb Deutschlands unter 0800 367 33 87* und außerhalb Deutschlands unter +49 89 76 76 49 64**.

* Dieser Anruf ist gebührenfrei. ** Dieser Anruf ist gebührenpflichtig. Die Gebühren sind abhängig vom jeweiligen Aufenthaltsland.

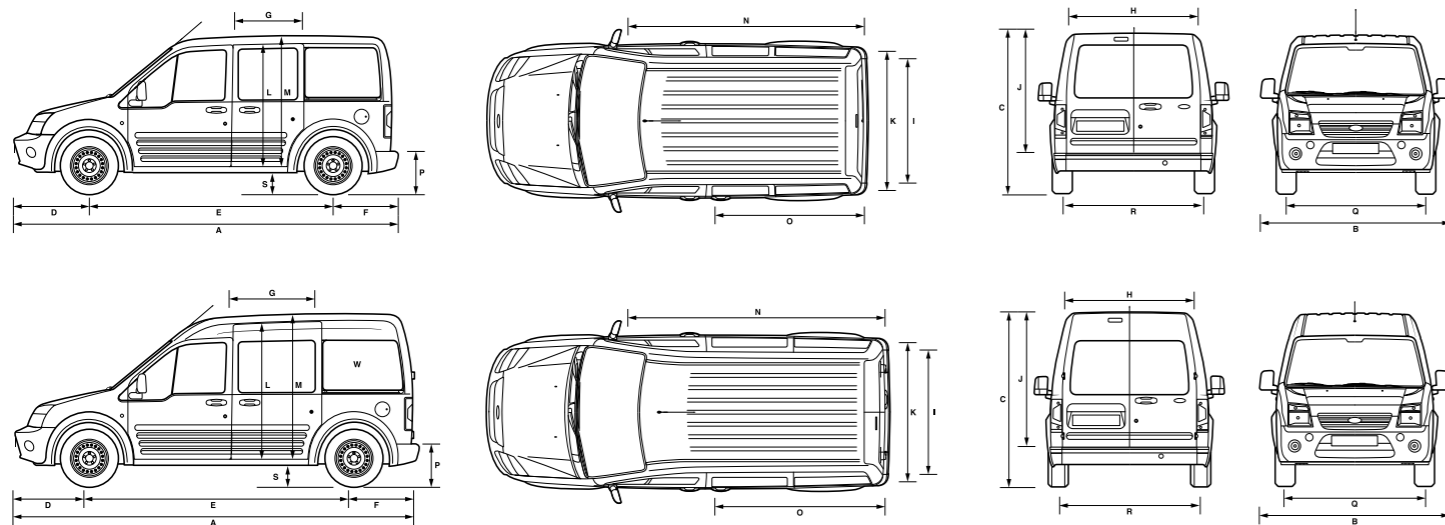

Abmessungen (mm)

	Tourneo Connect und Trend (kurzer Radstand, flaches Dach)	Limited (kurzer Radstand, flaches Dach)	Tourneo Connect und Trend (langer Radstand, hohes Dach)
Wendekreis (Bordstein zu Bordstein)	11,0 m	11,0 m	11,9 m
A Länge/inkl. Anhängerkupplung*	4.324/4.432	4.324	4.571/4.679*
B Breite max., ohne Spiegel/mit Spiegel	1.795/2.113	1.809/2.113	1.795/2.113
C Höhe, unbeladen	1.837	1.837	1.982
D Überhang vorn	908	908	908
E Radstand	2.665	2.665	2.912
F Überhang hinten/inkl. Anhängerkupplung*	751/859	751	751/859*
G Schiebetür-Breite, min.	606	606	809
H Hecktür-Breite, max.	1.293	1.293	1.293
I Innerraumbreite zwischen den Radkästen	1.226	1.226	1.226
J Doppelflügelhecktür-Höhe	1.145	1.145	1.316
J Heckschwungtür-Höhe	1.118	1.118	-
K Innenraumbreite, max.	1.490	1.490	1.490
L Schiebetür-Höhe, min	1.040	1.040	1.181
M Innenhöhe	1.152	1.152	1.320
O Beladelänge (Sitzbank/-bänke geklappt)	1.266	1.266	1.529
O Beladelänge am Boden	884	884	1.150**/225***
P Beladehöhe, unbeladen	598	598	601
Q Spurweite vorn	1.505	1.505	1.505
R Spurweite hinten	1.552	1.552	1.552
S Bodenfreiheit, unbeladen/mit DPF	166/140	166/140	166/140
W Ladevolumen -bei 5 Sitzer, Sitzbank in Normalposition	1,4 m ³	1,4 m ³	2,1 m ³
W Ladevolumen -bei 5 Sitzer, Sitzbank geklappt	2,6 m ³	2,6 m ³	3,4 m ³
W Ladevolumen -bei 8 Sitzer, 2. Sitzbank geklappt	-	-	1,5 m ³
innen, vorn, max.			
Schulterraum	1.382	1.382	1.382
Kopfraum	1.147	1.147	1.304
Beinraum	1.008	1.008	1.008
Hüftaum	1.284	1.284	1.284
innen, hinten, max. (1. Rücksitzbank)			
Schulterraum	1.536	1.536	1.564
Kopfraum	1.099	1.099	1.270
Beinraum	979	979	979
Hüftaum	1.553	1.553	1.550

Abmessungen (mm)

	Tourneo Connect und Trend (kurzer Radstand, flaches Dach)	Limited (kurzer Radstand, flaches Dach)	Tourneo Connect und Trend (langer Radstand, hohes Dach)
innen, hinten, max. (optionale 2. Rücksitzbank)			
Schulterraum	-	-	1.480
Kopfraum	-	-	1.137
Beinraum	-	-	835
Hüftaum	-	-	1.323

Hinweis: Bitte beachten Sie, dass alle angegebenen Daten bauartbedingten Abweichungen unterliegen und je nach Ausführung um +/- 50 mm variieren können! Sämtliche Angaben in diesem Katalog entsprechen den zum Zeitpunkt des Drucks vorhandenen Kenntnissen. Sie können sich bis zum Kauf ändern. *Nicht bei 8-Sitzer; **Nur bei 5-Sitzer;***Nur bei 8-Sitzer.

Motorenverfügbarkeit

	Tourneo Connect	Trend	Limited
1,8 l TDCi 66 kW/90 PS	●	●	●
1,8 l TDCi 81 kW/110 PS	●	●	●

Gewichte und Anhängelasten (kg)

	kW(PS)	Nutzlast, max.	Zul. Gesamt- gewicht, max.	Leer- gewicht	Zul. Achslast, max. vorne/hinten	Achsüber- setzung	Anhängelast bei 12% gebremst/ ungebremst	max. zul. Gesamt- gewicht des Zuges
Kurzer Radstand, Tourneo Connect und Trend								
1,8 l TDCi	66(90)	546	2.110	1.564	1.070/1.190	4.06	960/750	2.910
1,8 l TDCi	81(110)	539	2.110	1.571	1.070/1.190	3.80	950/750	2.910
Limited								
1,8 l TDCi	66(90)	443	2.035	1.592	1.070/1.080	4.06	(880/750)**	(2.835)**
1,8 l TDCi	81(110)	439	2.035	1.596	1.070/1.080	3.80	(870/750)**	(2.835)**
Langer Radstand, Tourneo Connect und Trend								
1,8 l TDCi	66(90)	688	2.330	1.642	1.130/1.290	4.06	1.110*/750*	3.130*
1,8 l TDCi	81(110)	684	2.330	1.646	1.130/1.290	3.80	1.100*/750*	3.130*

Max. Dachlast 100 kg (außer 8-Sitzer); Max. zul. vertikale Stützlast 75 kg (außer 8-Sitzer und außer Limited); **Hinweis:** Die angegebenen Daten beziehen sich auf das jeweilige Grundmodell ohne Zusatzausstattungen. Wunsch-, Sonder- und Zusatzausstattungen können das Leergewicht erhöhen und die Nutzlast reduzieren. Sämtliche technische Daten entsprechen den zum Zeitpunkt des Drucks vorhandenen Kenntnissen. Sie können sich bis zum Kauf ändern. *Gilt nicht für 8-Sitzer, da nicht für den Anhängerbetrieb geeignet, **Anhängerbetrieb aufgrund des serienmäßigen Park-Pilot-Systems nicht möglich.

Motordaten

	Motor-Spezifikationen	Hubraum (ccm)	Leistung kW (PS) bei 1/min	Drehmoment Nm bei 1/min	Getriebe
1,8 l TDCi 66 kW (90 PS)	4 Zylinder in Reihe; SOHC; 8 Ventile; Common-Rail-Technologie, Multipoint-Direkteinspritzung; verstellbare Turboladengeometrie mit Ladeluftkühler, Overboost-Funktion, elektronische Drosselklappe, Zwei-Massen-Schwungrad	1.753	66 (90) bei 4.000	220/240* bei 1.750	5-Gang-Schaltgetriebe
1,8 l TDCi 81 kW (110 PS)	4 Zylinder in Reihe; SOHC; 8 Ventile; Common-Rail-Technologie, Multipoint-Direkteinspritzung; verstellbare Turboladengeometrie mit Ladeluftkühler, Overboost-Funktion, elektronische Drosselklappe, Zwei-Massen-Schwungrad	1.753	81 (110) bei 3.500	250/280* bei 1.500-3200	5-Gang-Schaltgetriebe

* Overboost-Modus; Hinweis: Alle Tourneo Connect Motoren haben Euro IV Level

Abgasnorm/Verbrauch/Emission

	CO ₂ - Emissionen kombiniert (g/km)	Verbrauch l/100 km			Leistung Höchstgeschwindig-keit (km/h)	Beschleunigung ¹⁾	
		innerorts	außerorts	kombiniert		0-100 km/h (s)	80-120* km/h (s)
					kurzer/langer Radstand		
1,8 l TDCi 66 kW (90 PS)	168	7.9	5.5	6.4	154/152	15.2	16.2
1,8 l TDCi 81 kW (110 PS)	159	7.6	5.2	6.0	166/165	12.5/13.2	12.2/13.3

Der angegebene Kraftstoffverbrauch und die CO₂-Emissionen wurden nach einheitlichen Prüfvorschriften (RL80/1268/EWG in der gegenwärtig geltenden Fassung) ermittelt. Bitte beachten Sie: Je nach Fahrweise, Straßen- und Verkehrsverhältnissen, je nach gewählter Wunschausstattung und Zuladung können sich in der Praxis Verbrauchswerte ergeben, die von den ermittelten Werten abweichen. * = im 4. Gang, Testfahrzeug mit Basisausstattung; 1) = Ford-Testergebnisse.

Technik

	Tourneo Connect	Trend	Limited
Batterie			
Start-Paket bis -20°C	●	●	●
Kallstart-Paket bis -29° C (verstärkte Batterie)	○	○	○
Bremsen			
Scheibenbremsen vorn und hinten, vorn innenbelüftet	●	●	●
Füllmengen			
Tankvolumen – 60 Liter	●	●	●
Lenkung			
Servolenkung	●	●	●
Lenksäule in Höhe und Reichweite einstellbar	●	●	●
Motor			
Geschwindigkeitsbegrenzer 120 km/h	○	-	-
Fahrwerk			
Einzelradaufhängung vorn mit MacPherson-Federbeinen, Dreiecksquerlenker u. Querstabilisatoren	●	●	●
Starrachse hinten mit Blattfedern, Gasdruckstoßdämpfern u. Querstabilisatoren	●	●	●
Wendekreis (Bordstein zu Bordstein)			
11,0 m bei kurzem Radstand	●	●	●
11,9 m bei langem Radstand	●	●	-

Sicherheitsausstattung und Fahrzeugsicherung

	Tourneo Connect	Trend	Limited
Sicherheitsausstattung			
Antiblockiersystem (ABS) mit elektronischer Bremskraftverteilung (EBD)	●	●	●
Bremsassistent	●	●	●
Dritte Bremsleuchte hinten	●	●	●
Elektronisches Sicherheits- und Stabilitätsprogramm (ESP) mit Antriebsschlupf-Regelung (ASR), Sicherheits-Bremsassistent (EBA), Berganfahrassistent und Bordcomputer	○	○	○
Seitenaufprallschutz	●	●	●
Airbag, Fahrer- und Beifahrerseite*	●	●	●
Seitenairbag für Fahrer und Beifahrer	○	○	●
ISOFIX-Halterungen an erster Fondsitzbank	●	●	●
Notbremslicht	●	●	●
Park-Pilot-System, hinten	○	○	●
Sicherheitsgurtstraffer vorn, Fahrersitz	●	●	●
Tagfahrlicht, permanent	●	●	●
Warnsystem für nicht angelegten Fahrersicherheitsgurt	●	●	●
3-Punkt-Sicherheitsgurte vorn, höhenverstellbar	●	●	●
Fahrzeugsicherung			
Diebstahl-Alarmanlage mit zweitem Fernbedienungsschlüssel	○	○	○
Wegfahrsperre und Motorhaubenschloß im Kühlergrill	●	●	●

Sicherheitsausstattung und Fahrzeugsicherung

	Tourneo Connect	Trend	Limited
Zentral-/Doppelverriegelung mit Fernbedienung	●	●	●
Zweiter Fernbedienungsschlüssel für Zentral-/Doppelverriegelung	○	○	●
Fahrgestellnummer von außen sichtbar	●	●	●

● = serienmäßig, ○ = auf Wunsch, gegen Mehrpreis.

*Hinweis: Ein Babysitz darf nicht auf dem Beifahrersitz installiert werden. Aus Sicherheitsgründen muss der Babysitz auf den Rücksitzen angebracht werden.

Highlights der Außenausstattung

	Tourneo Connect	Trend	Limited
Abschleppösen, vorn und hinten	●	●	●
Anhängevorrichtung, fest, mit 13poligem Elektrobausatz	○*	○*	○*
Außenspiegel, elektrisch einstellbar und beheizbar	○	●	●
Außenspiegel, teillackiert u. Seitentürgriffe in Wagenfarbe	-	-	●
Heckschwingtür, mit beheizbarer Scheibe bei kurzem Radstand	●	●	●
Doppelflügelhecktür, mit beheizbarer Scheibe bei kurzem Radstand	○	○	-
Doppelflügelhecktür mit beheizbarer Scheibe bei langem Radstand	●	●	-
Schiebetür, rechts, verglast	●*	-	-
Schiebetür, rechts und links, verglast	○	●	●
Heckscheibenwischwaschanlage	○	●	●
Frontscheibe und Scheibenwaschdüsen, beheizbar	○****	●	●
Scheibenwischer-Intervallschaltung	●	●	●
Scheibenwischer mit Regensensor	-	○**	●
Wärmeschutzverglasung leicht getönt	●	●	-
Wärmeschutzverglasung stark getönt (hinter B-Säule)	-	○	●
Kühlergrill im "Platinum"-Design	-	-	●
Metallic-Lackierung	○	○	○
Radkasten-Kantenschutz, Kunststoff	●	●	●
Seitenschutzleisten (bei Limited mit Chrom-Zierleiste)	●	●	●
Stoßfänger in Wagenfarbe	-	●***	●
Scheinwerfer-Abblendlicht mit Ausschaltverzögerung	●	●	●
Nebelscheinwerfer	○	●	●
15" Stahlräder mit 195/65 R15 Reifen und Radzierblenden	●	●	-
6J x 15" Leichtmetallräder und 195/65 R15 Reifen mit Diebstahlschutz	-	○	-
6 1/2J x 16" Leichtmetallräder und 205/55 R16 Reifen mit Diebstahlschutz	-	-	●

● = serienmäßig, ○ = auf Wunsch, gegen Mehrpreis. *nicht für Limited und nicht für 8-Sitzer, **in Sicht-Paket II, ***nicht bei Sonderlackierung, **** in Sicht-Paket I

Highlights der Innenausstattung

	Tourneo Connect	Trend	Limited
4 Lautsprecher, Dachantenne zentral, inklusive Verkabelung	●	●	●
Audiosystem 6000CD: Radio-CD-Player (UKW/MW/LW) mit Keycode-Diebstahlsicherung, RDS/EON, 4x20 Watt Ausgangsleistung, Fernbedienung an der Lenksäule und Aux-Eingang an der Mittelkonsole	●	●	●
Ford SD-Navigationssystem	○	○	○
Mobiltelefon-Vorbereitung mit Bluetooth® -Schnittstelle* und Sprachsteuerung	○	○	●
Lüftungsdüsen vorn mit chromfarbenen Einfassungen	●	●	●
Schaltempfehlungsanzeige	●	●	●
Schaltknäuf mit aluminiumfarbener Einlage	-	●	●
Armaturenbrett, zweifarbig	-	●***	●
Bordcomputer	○	○	●
Lenkrad im 4-Speichen-Design (bei Trend mit chromfarbenen Einsätzen)	●	●	-
Lederlenkrad im 4-Speichen-Design mit chromfarbenen Einsätzen	-	-	●
Leseleuchte vorn im Dachhimmel	-	●	●
Innenspiegel automatisch abblendend	-	●**	●

Highlights der Innenausstattung

	Tourneo Connect	Trend	Limited
Fahrersitz 6-fach manuell verstellbar mit Armlehne und Lendenwirbelstütze (inkl. Höhenverstellung)	●	●	●
Beifahrer-Variositz 4-fach manuell verstellbar	●	●	●
Ablagefach unter Beifahrer-Variositz	●	●	●
Sitzflächen der Vordersitze, beheizbar	○	○	○
Kartentasche an Vordersitzrückenlehnen	●	●	●
Tabletts an Vordersitzrückenlehnen	-	-	●
flexibles Ablagesystem, inkl. mittiger Dachablagekonsole mit Blickkontaktspiegel und flexiblem Gepäckraumnetz mit Blickkontaktspiegel	-	-	●
2. Sitzreihe fest, 40/60 faltbar, Sitzbank und Lehne umklappbar, mit Kopfstützen und ISOFIX-Halterungen	●	●	●
3. Sitzreihe fest, 40/60 faltbar, Sitzbank und Lehne umklappbar, mit Kopfstützen	○	○	-
Sitze, Stoffbezug Papercut Türkis/ Mondus Biscuit; Armaturenräger zweifarbig	-	-	●
Sitze, Stoffbezug Lattice Dunkelgrau/ Matur Twill Grau/Dunkelgrau	●	○	-
Sitze, Stoffbezug Lattice Brillantblau/Matur Twill Blau/Grau; Armaturenräger zweifarbig	-	●	-
12-Volt-Anschluss, vorn	●	●	●
12-Volt-Anschluss im Fahrzeugfond und im Gepäckraum	-	-	●
Klimaanlage	○	●	●
Umluftschaltung	●	●	●
Digitaluhr u. Drehzahlmesser	●	●	●
Zusatzheizung	●	●	●
Standheizung, programmierbar, inkl. verstärkter Batterie	○	○	○
Ablagegalerie über den Vordersitzen, quer	●	●	●
Fensterheber vorn, elektrisch mit 'Quickdown'-Funktion für Fahrerseite	●	●	●
Beleuchtung im Gepäckraum	●	●	●
Kunststoffboden und Radkastenschutz im Gepäckraum	●	●	●
Verzurrösen im Gepäckraum	●	●	●
Gepäckraumabdeckung, starr, faltbar (nicht bei 8-Sitzer)	●	●	-
Rollo-Gepäckraumabdeckung	-	-	●
Hundetransportbox, kompakt oder groß	○	○	○
Ausstattungskombinationen			
Sicht-Paket I			
Außenspiegel, elektrisch einstellbar und beheizbar			
Frontscheibe und Scheibenwaschdüsen, beheizbar	○	●	●
Sicht-Paket II wie Sicht-Paket I zusätzlich mit:			
Scheibenwischer mit Regensensor			
Innenspiegel, automatisch abblendend	-	○	●

● = serienmäßig, ○ = auf Wunsch, gegen Mehrpreis. *die Bluetooth®-Wortmarke und Logos sind Eigentum der Bluetooth SIG Inc. , ** in Sicht-Paket II, *** nur in Verbindung mit blauen Sitzen

Sitzbezugs- und Außenfarbverfügbarkeit

Sitzinnenfläche/ - Polster und Farbe	Armaturenräger/ Umgebungsfarbe	Normalfarben			Metallic - Farben*									
		Colorado-Rot	Frost-Weiß	Blazer-Blau	Polar-Silber	Panther-Schwarz	Tango ²	Royal-Grau	Chill	Ocean ²	Avalon-Grau	Atlantik-Blau ³	Vision ^{2†}	Noisette ^{**}
Tourneo Connect (Basis)														
Lattice/Twill Stoff in Dunkelgrau	Dunkelgrau	●	●	●	●	●	●	●	●	●	●	●	●	●
Trend														
Lattice/Twill Stoff in Dunkelgrau	Dunkelgrau	●	●	●	●	●	●	●	●	●	●	●	●	●
Lattice/Twill Stoff in Brillant Blau ¹	Tiefbrillantblau/ Dunkelgrau		●	●	●	●		●	●	●	●	●	●	●
Limited														
Papercut/Mondus Stoff in Türkis/Biscuit	Dunkelgrau/ Biscuit			●	●	●		●	●	●	●	●	●	●

● = Standard, * gegen Mehrpreis, ** = exklusive für Limited, ¹ = nur in Verbindung mit zweifarbigem Armaturenräger. ² = verfügbar bis Frühjahr 2010, ³ = verfügbar ab Frühjahr 2010.

Farben und Polster

Klassische Farben



1



2



3



4

Klassische Farben

1. Colorado-Rot
2. Frost-Weiß
3. Blazer-Blau
4. Polar-Silber*
5. Panther-Schwarz*

Trendfarben

6. Tango* (bis Frühjahr 2010)
7. Royal-Grau*
8. Chill*
9. Ocean*(bis Frühjahr 2010)
10. Avalon*
11. Atlantik-Blau* (ab Frühjahr 2010)
12. Vision-Blau (ab Frühjahr 2010)
13. Noisette!*



5

Trendfarben



6



7



9



10



8



12



13



11

Hinweis: Die gezeigten Bilder dienen einzig der Darstellung der Karosseriefarben und nicht des beschriebenen Fahrzeugs. Die in dieser Broschüre gezeigten Farben der Karosserie und der Polsterung können aus drucktechnischen Gründen von den tatsächlichen Farben geringfügig abweichen.

*Metallic-Farben; Wunschausstattung gegen Mehrpreis

Hinweis für Unternehmen/Fahrzeugflotten: Aufgrund ihrer modischen Aktualität sind Trendfarben nur vorübergehend im Angebot. Wir empfehlen Ihnen daher zur Auswahl Ihrer Firmenfahrzeugfarbe nur klassische Außenfarben oder eine der über 100 optionalen Sonderlackierungen zu nutzen. Ihr Ford-Partner berät Sie gerne.

Ford Tourneo Connect
Stoffbezug Matur Twill Grau/Dunkelgrau; Sitzinnenflächen Lattice Dunkelgrau

Ford Tourneo Connect Trend
Stoffbezug Matur Twill Brillantblau/Dunkelgrau; Sitzinnenflächen Lattice Brillantblau

Ford Tourneo Connect Trend (optional)
Stoffbezug Matur Twill Grau/Dunkelgrau; Sitzinnenflächen Lattice Dunkelgrau

Ford Tourneo Connect Limited
Stoffbezug Mondus Biscuit; Sitzinnenflächen Papercut Türkis